CAPITOLUL 90

PARAȘOCURI ȘI SPOILERE

Atenție: Deconectați cablul de la borna negativă a bateriei înainte de a monta sau demonta orice unitate electrică sau când o sculă sau echipament poate veni ușor în contact cu terminale ale circuitului electric. Deconectarea acestui cablu previne accidentarea dumneavoastră și avarierea vehiculului. De asemenea, contactul trebuie luat, excepție făcând procedurile care solicită activarea lui.

CUPRINS

Specificații	90-1	Bară de impact față	90-6
Cupluri de strângere	90-1	Spoiler spate	90-8
Întreținere și reparare	90-2	Amortizor parașoc spate	90-11
Service pe vehicul	90-2	Bară de impact spate	90-12
Spoiler față	90-2	Descriere generală și funcționare sistem ...	90-14
Amortizor parașoc față	90-6	Parașocuri	90-14

SPECIFICAȚII

CUPLURI DE STRÂNGERE

Poziție	N•m	Lb-Ft	Lb-In
Șuruburi prindere spoiler-aripă	1,5	-	13
Șuruburi bară de protecție față	35	26	-
Piulițe bară de protecție față	30	22	-
Șuruburi prindere spoiler la apărătoarea roții față	1,5	-	13
Șuruburi prindere scut la apărătoarea roții față	1,5	-	13
Șuruburi spoiler portbagaj	8	-	71
Șuruburi bara de protecție spate	35	26	-
Piulițe suport bara de protecție spate	30	22	-
Șuruburi apărătoare de noroi	1,5	-	13
Șuruburi prindere spoiler la apărătoarea roții spate	1,5	-	13
Șuruburi prindere scut la apărătoarea roții spate	1,5	-	13

ÎNTREȚINERE ȘI REPARARE

SERVICE PE VEHICUL

SPOILER FAȚĂ

Procedura de demontare

1. Deconectați cablul de la borna negativă a bateriei.
2. Demontați roțile din față. Vezi *Capitolul 2E, Pneuri și roți*.
3. Demontați șuruburile și repositionați partea din față a scutului din față.

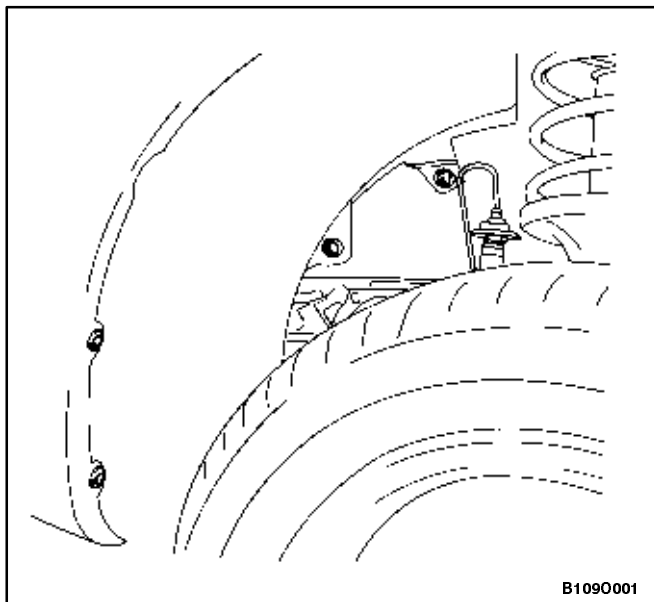

B1090001

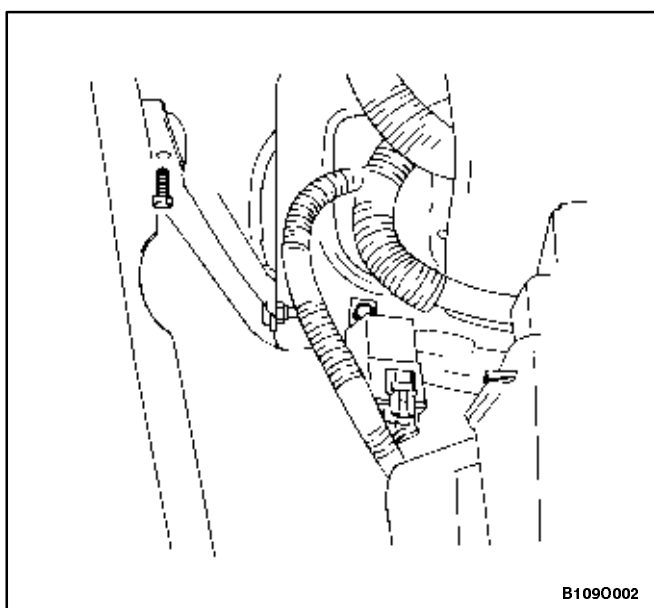

B1090002

4. Demontați farurile de ceață (dacă există). Vezi *Capitolul 9B, Sistemul de iluminare*.
5. Demontați farurile. Vezi *Capitolul 9B, Sistemul de iluminare*.
6. Demontați șuruburile de prindere ale spoilerului la apărătoarea roții din față.

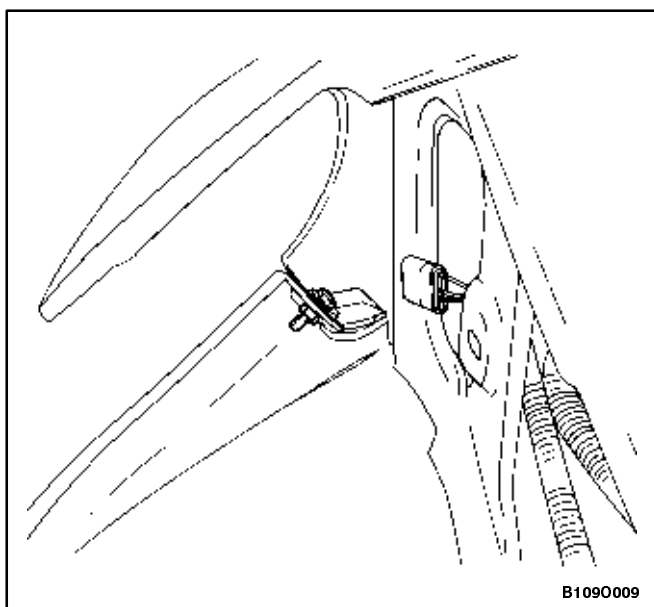

B1090009

7. Demontați șuruburile de prindere a spoilerului la aripa laterală.

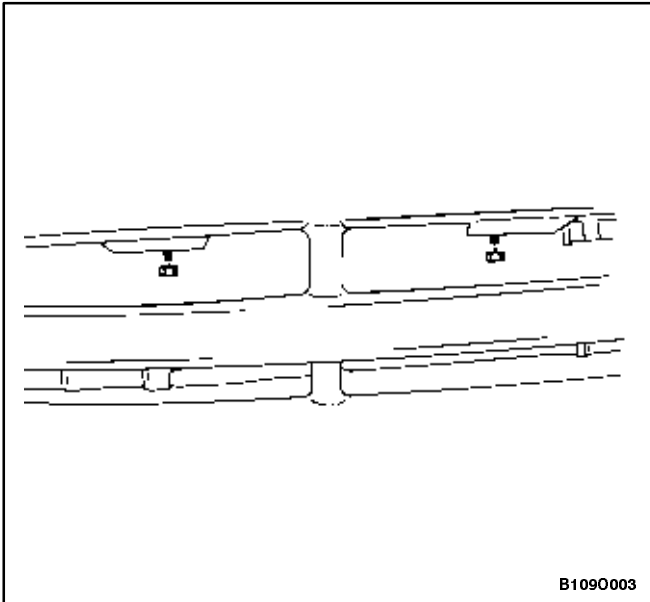

B1090003

8. Demontați piulițele din spatele spoilerului față.

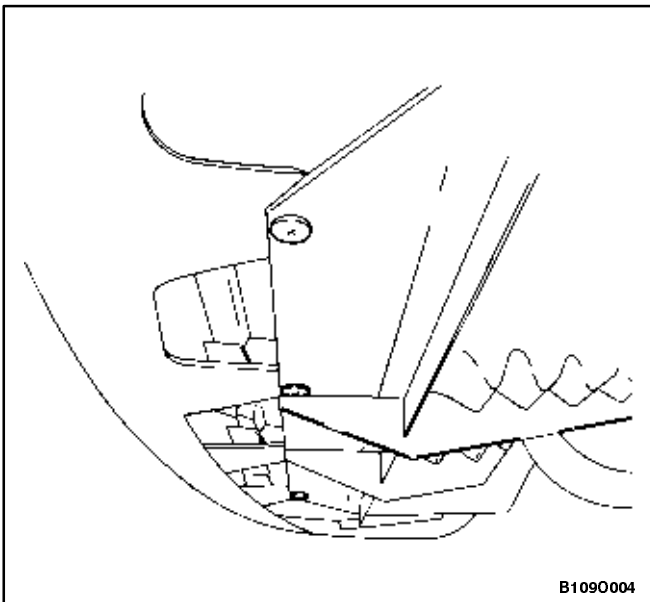

B1090004

9. Demontați șuruburile de la partea inferioară a spoilerului.

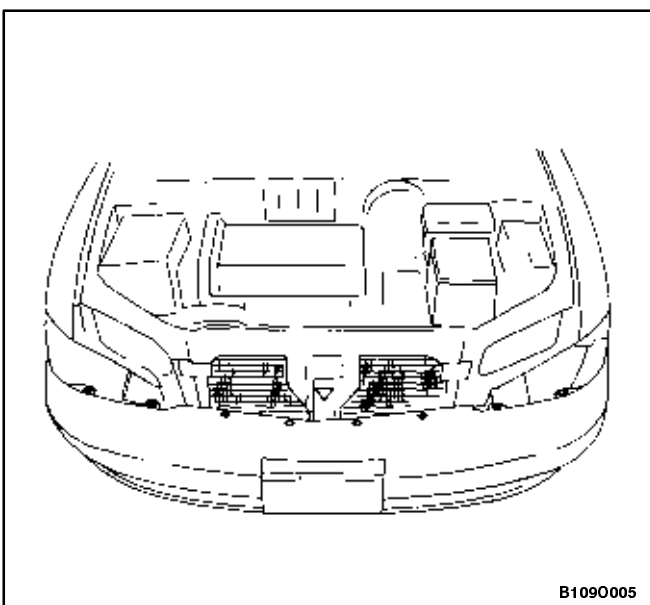

B1090005

10. Demontați șuruburile superioare ale spoilerului.

11. Demontați spoilerul față.

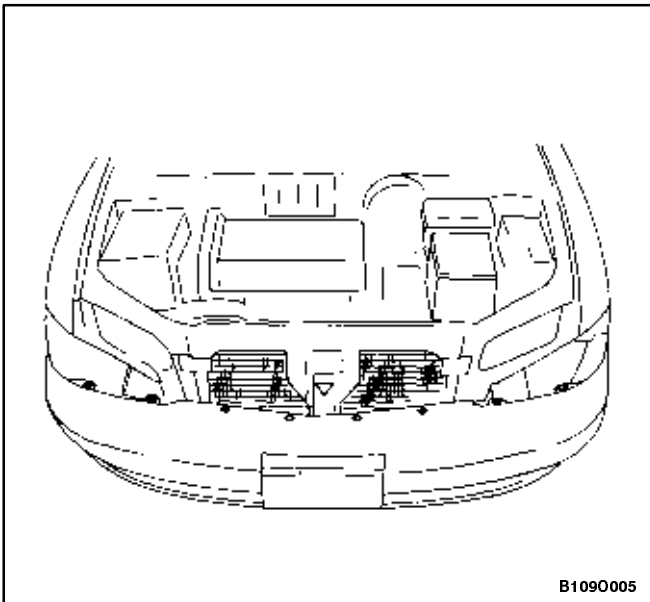

Procedura de montare

1. Montați spoilerul față.

NOTĂ: Metalele diferite aflate în contact se pot coroda rapid. Asigurați-vă că momentele de strângere sunt cele corecte pentru a preveni coroziunea prematură.

2. Montați șuruburile din partea superioară a spoilerului față.

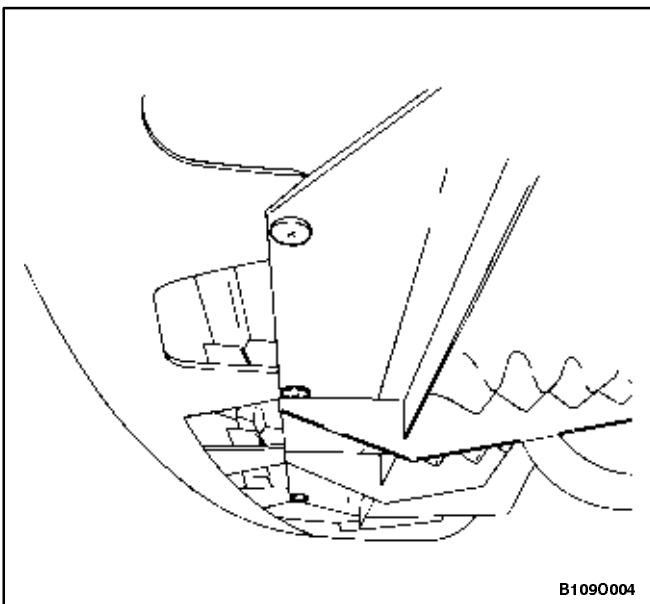

3. Montați șuruburile din partea inferioară a spoilerului față.

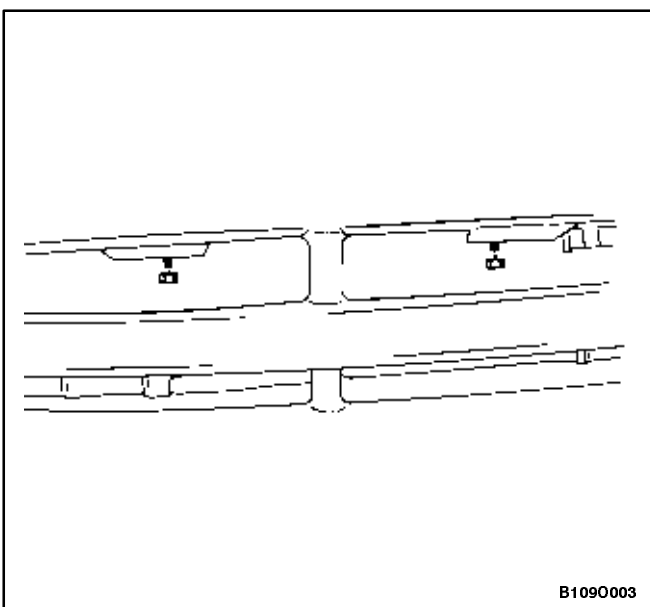

4. Montați piulițele spoilerului față.

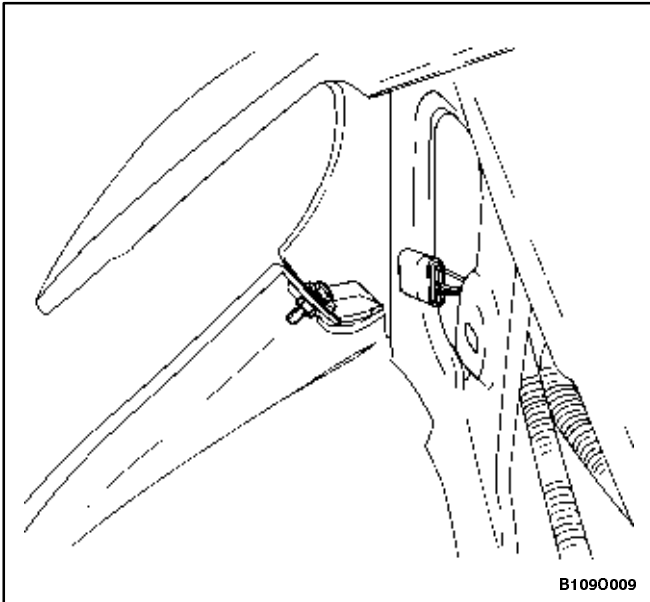

B1090009

5. Montați șuruburile de prindere a spoilerului la aripă.

Strângere

Strângeți șuruburile de prindere a spoilerului la aripă la un cuplu de 1,5 N•m.

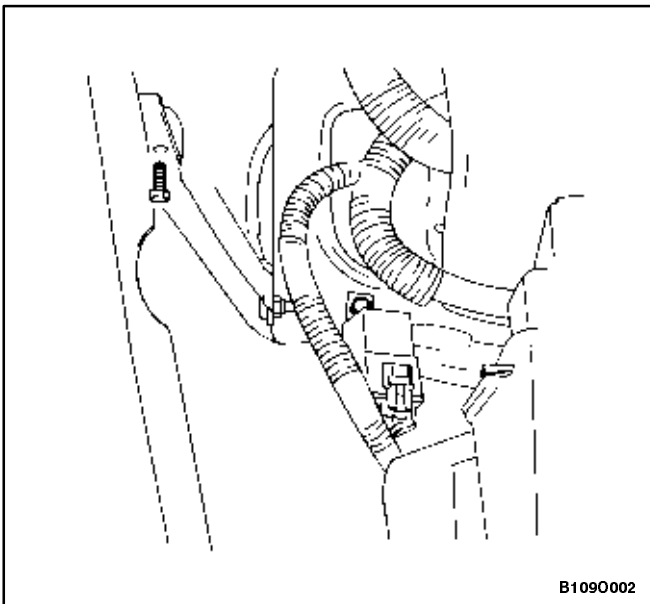

B1090002

6. Montați șuruburile de prindere a spoilerului la apărătoarea roții din față.

Strângere

Strângeți șuruburile de prindere a spoilerului la apărătoarea roții din față la un cuplu de 1,5 N•m .

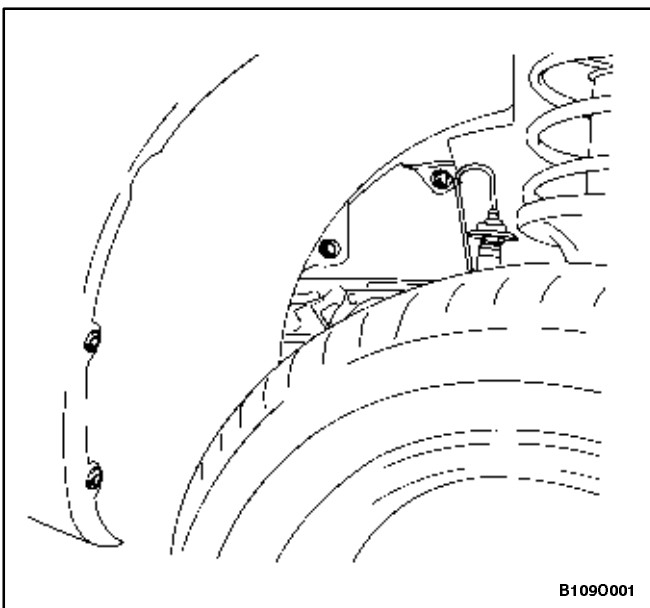

B1090001

7. Montați farurile. Vezi *Capitolul 9B, Sistemul de iluminare.*

8. Montați farurile de ceață (dacă există). Vezi *Capitolul 9B, Sistemul de iluminare.*

9. Repoziționați porțiunea din față a scutului și fixați-l cu șuruburi.

Strângere

Strângeți șuruburile de prindere a spoilerului pe scut la un cuplu de 1,5 N•m.

10. Conectați cablul la borna negativă a bateriei.

AMORTIZOR PARAȘOC FAȚĂ

Procedura de demontare

1. Demontați spoilerul față. Vezi "Spoiler față" în acest capitol.
2. Demontați amortizorul parașocului față.

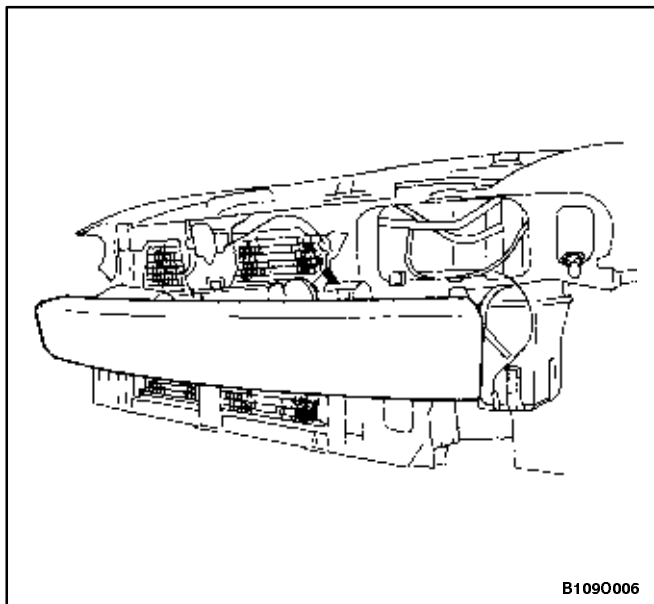

Procedura de montare

1. Montați amortizorul parașocului față.
2. Montați spoilerul față. Vezi "Spoiler față" în acest capitol.

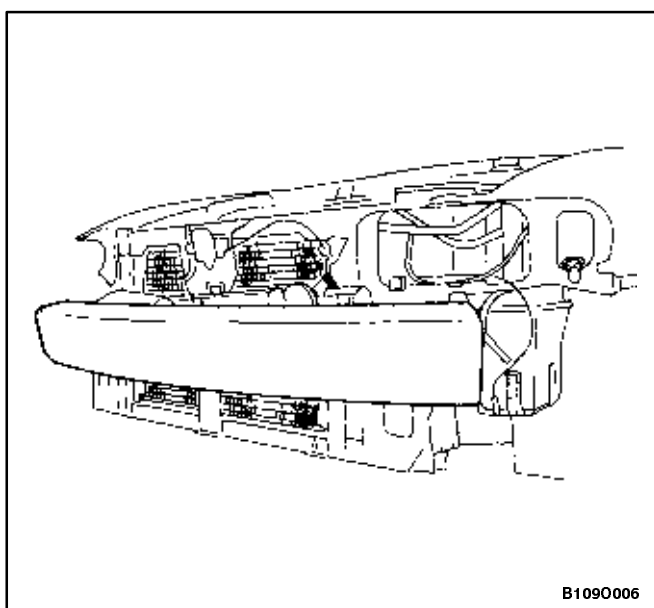

BARA DE IMPACT FAȚĂ

Procedura de demontare

1. Demontați spoilerul față. Vezi "Spoiler față" în acest capitol.
2. Demontați amortizorul parașocului față. Vezi "Amortizor parașoc față" în acest capitol.
3. Demontați piulițele barei de impact față.

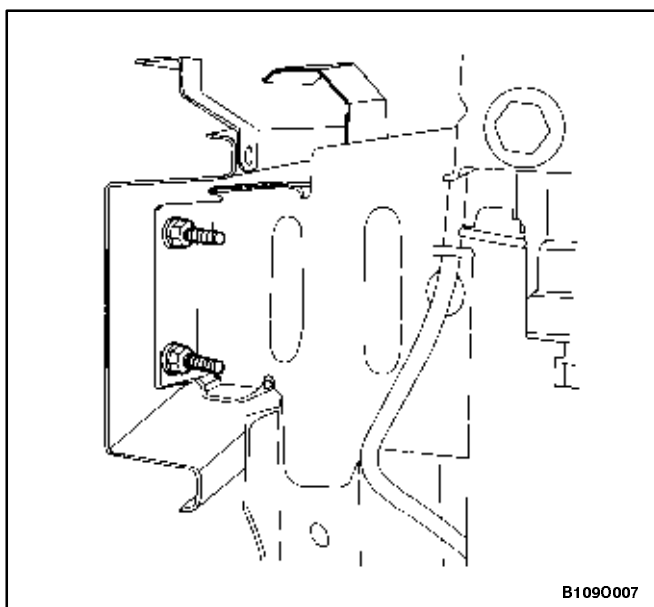

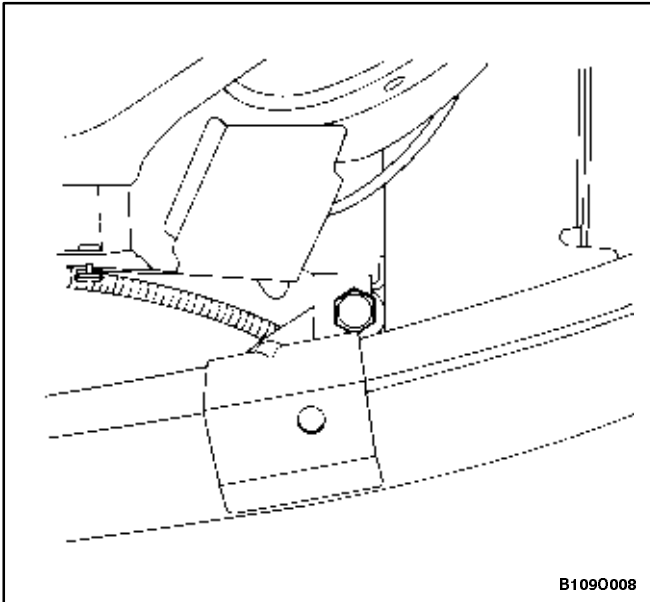

4. Demontați piulițele barei de impact față.
5. Demontați bara de impact.

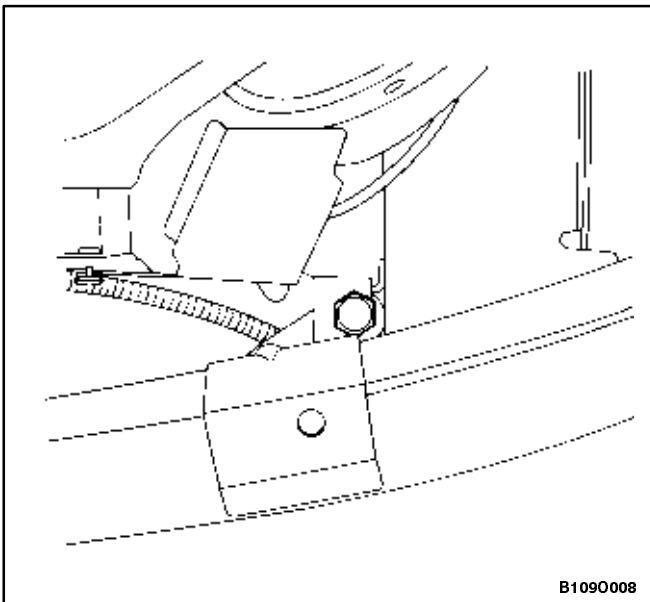

Procedura de montare

1. Montați bara de impact.

NOTĂ: Metalele diferite aflate în contact se pot coroda rapid. Asigurați-vă că momentele de strângere sunt cele corecte pentru a preveni coroziunea prematură.

2. Montați șuruburile la bara de impact față.

Strângere

Strângeți șuruburile barei de impact față la un cuplu de 35 N•m.

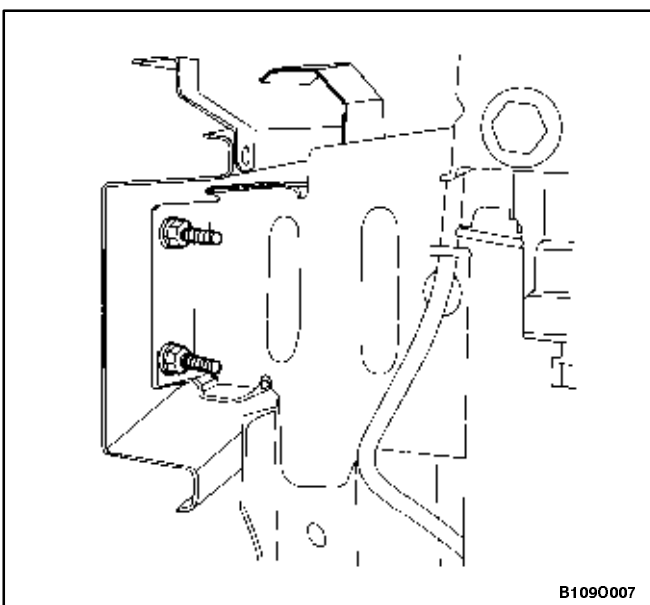

3. Montați piulițele la bara de impact față.

Strângere

Strângeți piulițele de la bara de impact față la un cuplu de 30 N•m.

4. Montați amortizorul de la parașocul față. Vezi "Amortizor parașoc față" în acest capitol.
5. Montați spoilerul față. Vezi "Spoiler față" în acest capitol.

SPOILER SPATE

(în figură modelul notchback, modelele hatchback și wagon fiind similare)

Procedura de demontare

1. Demontați șuruburile și apărătoarele de noroi.
2. Demontați șuruburile de prindere a scutului la apărătoarea roților din spate.

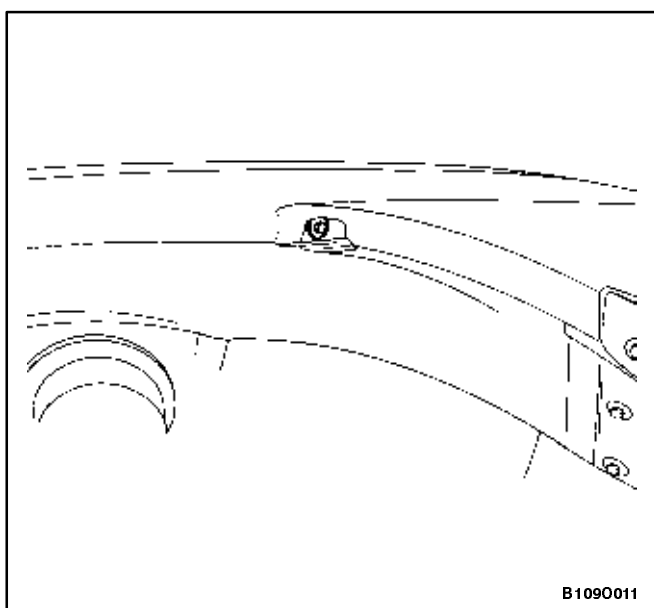
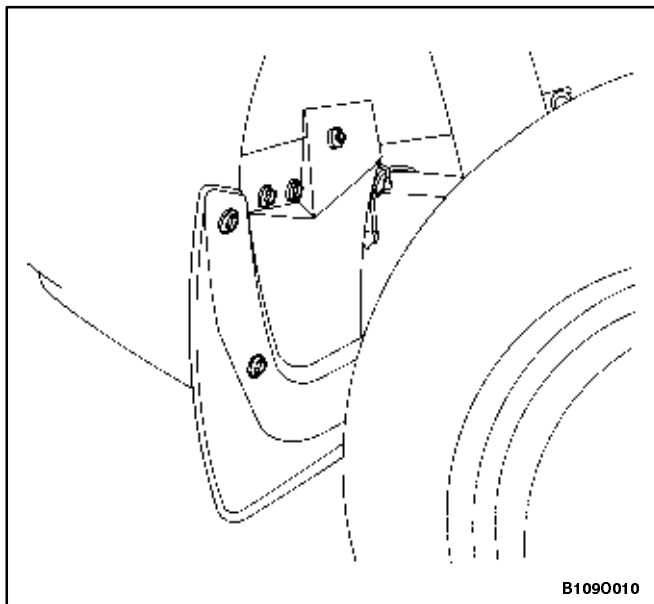

3. Demontați șuruburile de la partea superioară a spoilerului în dreptul roții din spate.

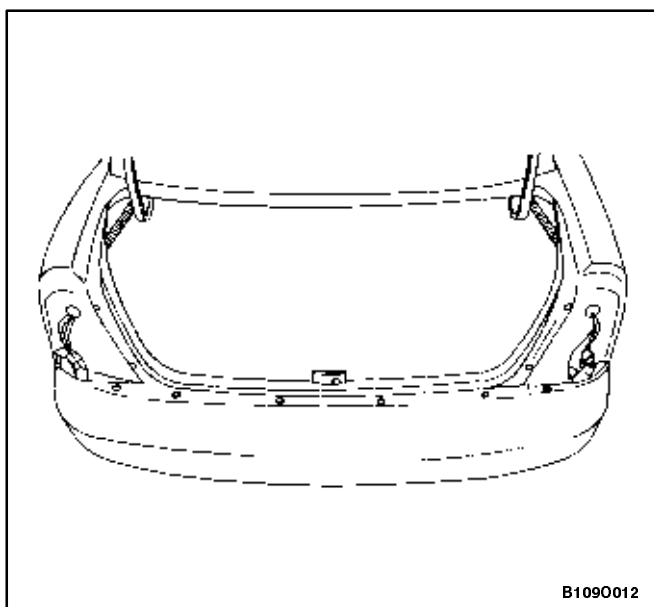

4. Demontați lămpile din haion. *Vezi Capitolul 9B, Sistemul de iluminare.*
5. Demontați șuruburile din partea superioară a spoilerului.

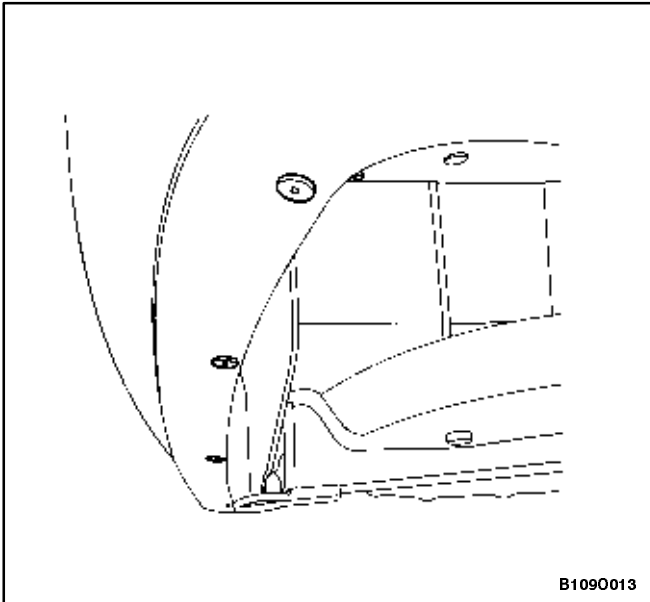

B1090013

6. Demontați șuruburile din partea inferioară a spoilerului.

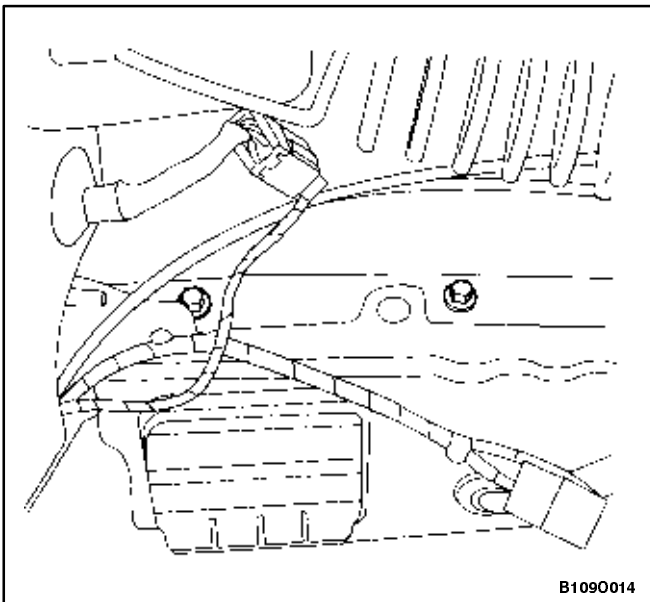

B1090014

7. Demontați panoul tapițat din partea din spate a portbagajului.
8. Demontați șuruburile spoilerului din interiorul portbagajului.
9. Demontați spoilerul.

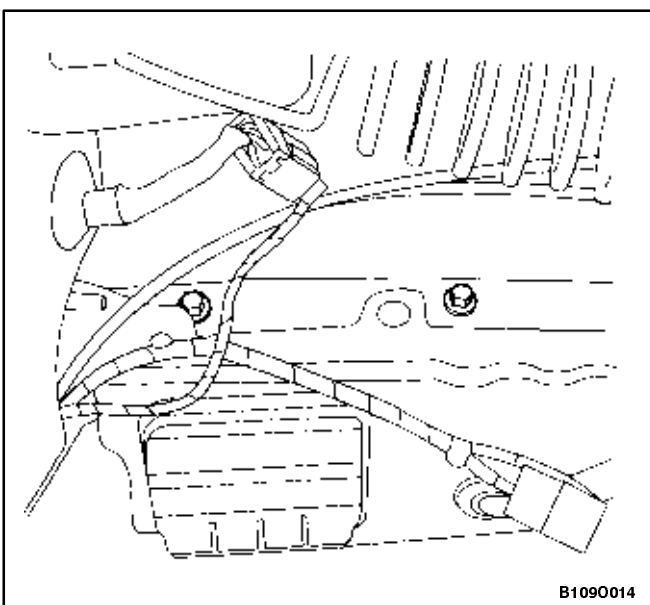

B1090014

Procedura de montare

1. Montați spoilerul spate.

NOTĂ: Metalele diferite aflate în contact se pot coroda rapid. Asigurați-vă că momentele de strângere sunt cele corecte pentru a preveni coroziunea prematură.

2. Montați șuruburile spoilerului aflate în interiorul portbagajului.

Strângere

Strângeți șuruburile spoilerului aflate în interiorul portbagajului la un cuplu de 8 N•m.

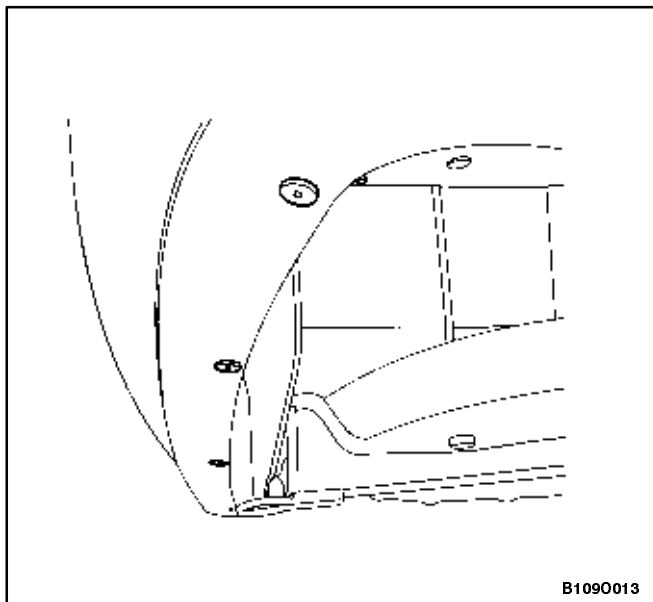

3. Montați panoul tapițat din spatele portbagajului.
4. Montați șuruburile inferioare corespunzătoare spoilerului spate.

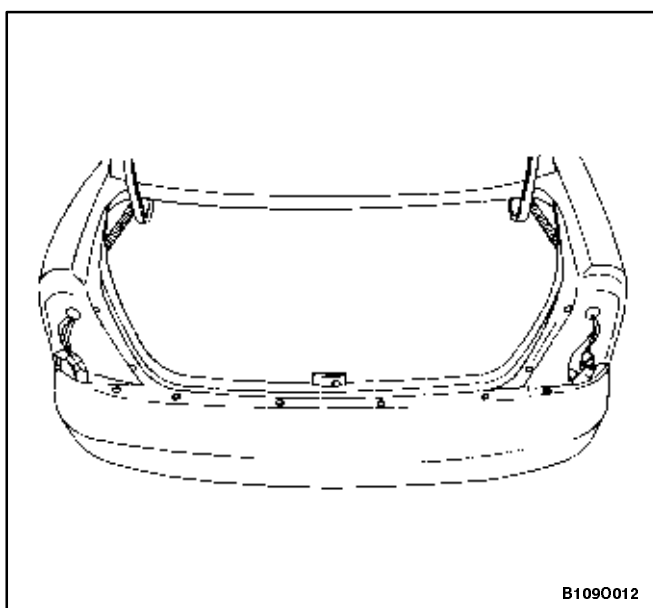

5. Montați șuruburile superioare ale spoilerului spate.

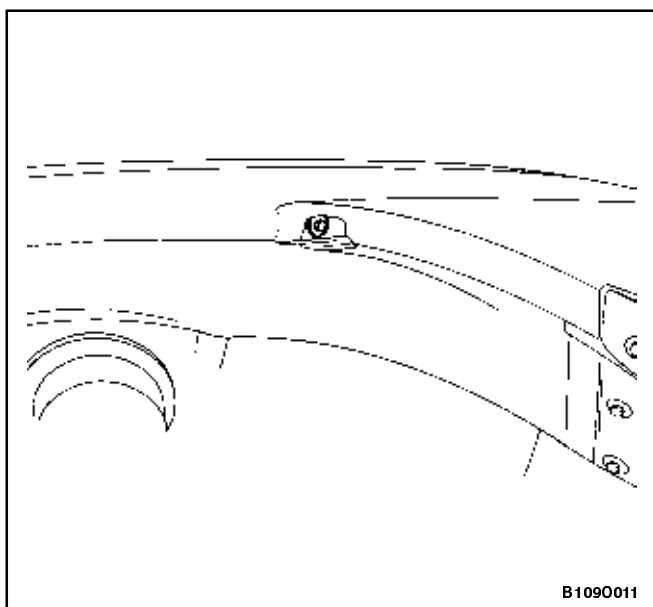

6. Montați lămpile din haion. *Vezi Capitolul 9B, Sistemul de iluminare.*
7. Montați șuruburile de prindere a spoilerului la apărătoarea roții din spate.

Strângere

Strângeți șuruburile de prindere a spoilerului la apărătoarea roții din spate la un cuplu de 1,5 N•m.

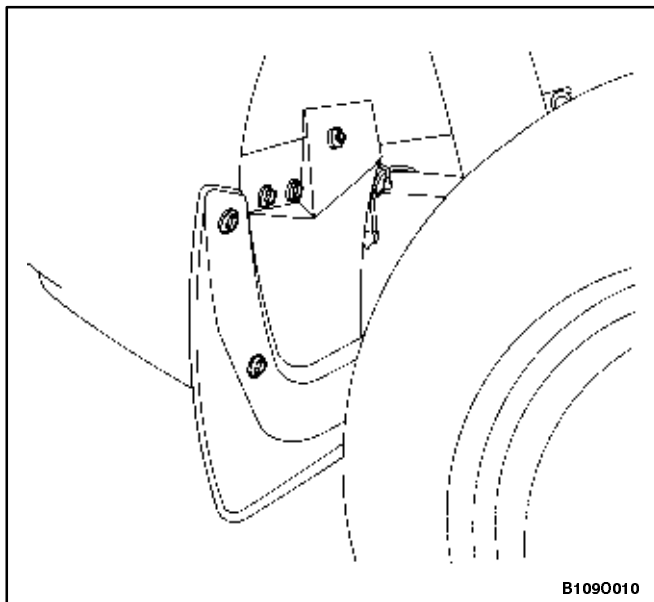

B1090010

8. Montați scutul la apărătoarea roții din spate cu șuruburi.

Strângere

Strângeți șuruburile scutului la apărătoarea roții la un cuplu de 1,5 N•m.

9. Montați cu șuruburi apărătoarele de noroi.

Strângere

Strângeți șuruburile de prindere ale apărătorilor de noroi la un cuplu de 1,5 N•m.

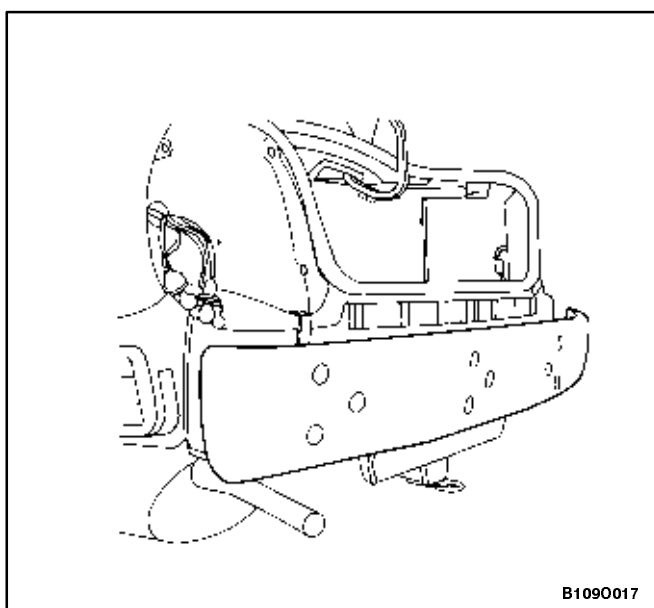

B1090017

AMORTIZOR PARAȘOC SPATE

(în figură modelul notchback, modelele hatchback și wagon fiind similare)

Procedura de demontare

1. Demontați spoilerul spate. Vezi "Spoiler spate" în acest capitol.
2. Demontați amortizorul parașocului spate.

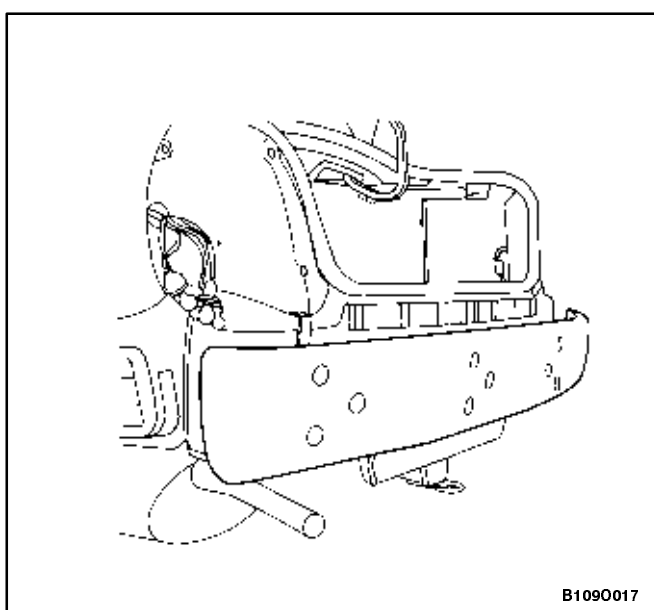

B1090017

Procedura de montare

1. Montați amortizorul parașocului spate.
2. Montați spoilerul spate. Vezi "Spoilerul spate" în acest capitol.

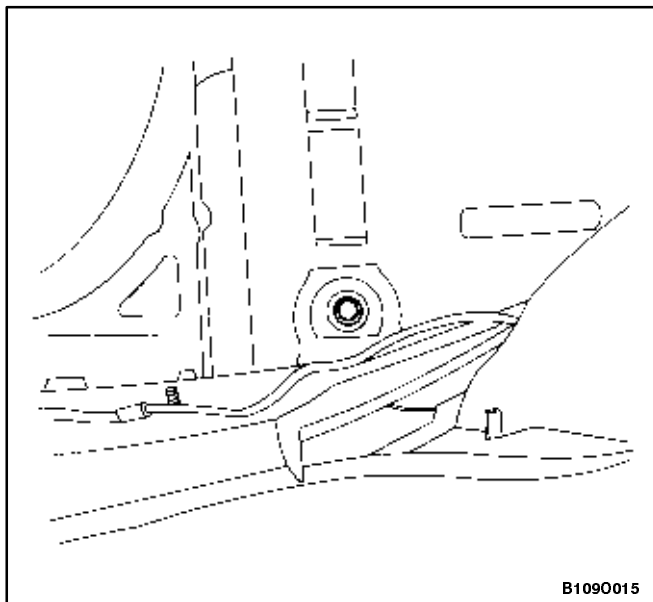

B1090015

BARĂ DE IMPACT SPATE

(în figură modelul notchback, modelele hatchback și wagon fiind similare)

Procedura de demontare

1. Demontați spoilerul spate. Vezi "Spoilerul spate" în acest capitol.
2. Demontați amortizorul parașocului spate. Vezi "Amortizor parașoc spate" în acest capitol.
3. Repoziționați mocheta în portbagaj.
4. Demontați capacele de plastic care acoperă șuruburile barei de impact spate.
5. Demontați șuruburile de prindere a barei de impact.

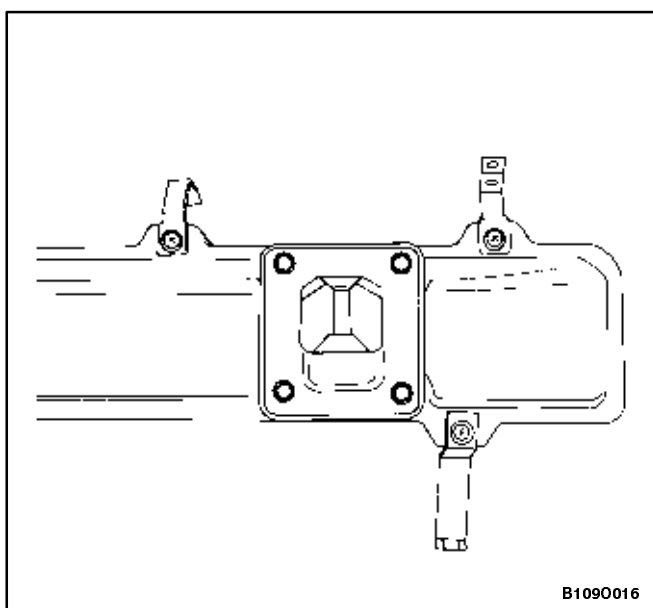

B1090016

6. Demontați bara de impact spate de pe vehicul.
7. Demontați piulițele și suportii barei de pe bara de impact spate.
8. Demontați șuruburile și suportii spoilerului de pe bara de impact spate.

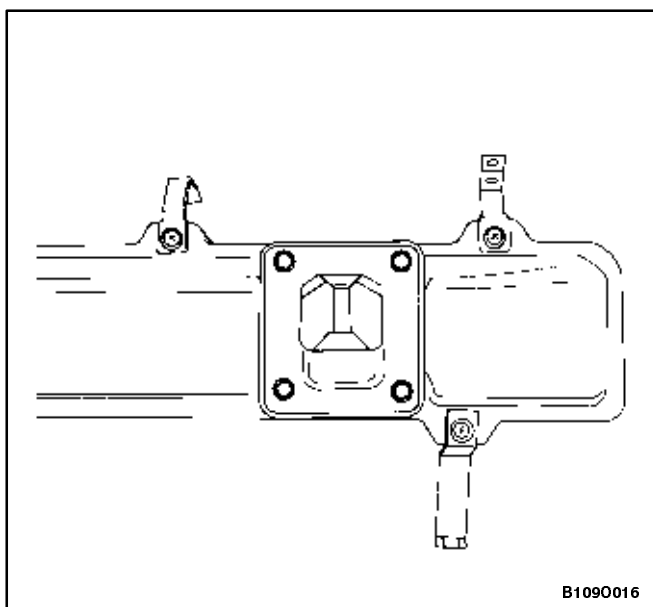

B1090016

Procedura de montare

NOTĂ: Metalele diferite aflate în contact se pot coroda rapid. Asigurați-vă că momentele de strângere sunt cele corecte pentru a preveni coroziunea prematură.

1. Montați cu șuruburi suportii spoilerului pe bara de impact spate.
2. Montați piulițele și suportii barei de impact pe bara spate.

Strângere

Strângeți piulițele suportilor barei de impact spate la un cuplu de 30 N•m.

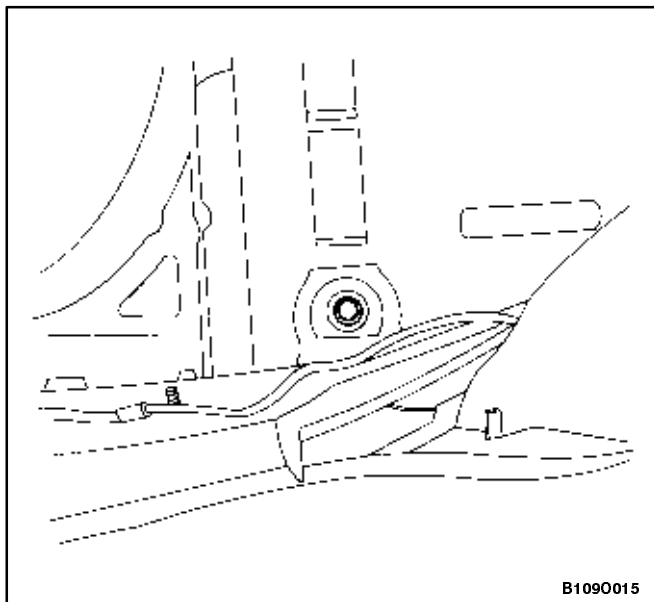

3. Montați bara de impact spate
4. Montați șuruburile barei de impact spate.

Strângere

Strângeți șuruburile barei de impact spate la un cuplu de 35 N•m.

5. Poziționați mocheta din portbagaj în poziția originală.
6. Montați amortizorul parașocului din spate. Vezi "Amortizor parașoc spate" în acest capitol.
7. Montați spoilerul spate. Vezi "Spoiler spate" în acest capitol.

DESCRIERE GENERALĂ ȘI FUNȚIONARE SISTEM

PARAȘOCURI

Sistemul parașocurilor este destinat să preia șocurile ce apar la ciocnirea cu o barieră fixă la o viteză de 8 km/h

sau 4 km/h fără avarii. După preluarea energiei de ciocnire, aceste sisteme revin la poziția inițială. Atât parașocul din față cât și cel din spate sunt prevăzute cu un amortizor și un spoiler. Spoilerul spate trebuie demontat pentru a avea acces la amortizorul și la bara de impact a parașocului spate. Parașocul din față poate fi demontat fie separat pe componente, fie întreg subansamblul odată.